

Jazzorchester Tirol

Front of house:

Analoge Console*: 32 ch, 4 aux-sends pre, 2 aux-sends post
Midas, Yamaha, Soundcraft

Digitale Console : Yamaha M7CL, PM5D, Digico D1 live, D5 live

EQ*: 6 Ch, Klark DN 360, DN 370, BSS FCS 960

FX*: 1 x Lexicon PCM, v T.C. 2000/3000/5000, v Yamaha SPX

Dynamics*: 6 CH, DBX 160/166, BSS 402/404

Sonstiges: Talkback-Mic

PA: d&b, Meyer, Nexo, Turbosound
angepasst an Raumgrösse und Publikumszahl

Monitoring: 8 Bodenmonitore gleicher Bauart, 4 Wege von Foh

Backline: Konzertflügel, 440 Hz, Klavierstimmer
Bass Verstärker SWR, Ampeg, Gallien Krueger, Markbass
Bass Box 4 x 10" SWR, Ampeg, Gallien Krueger, Markbass

Sonstiges: Bühnengrösse mit Flügel 10 x 06 m
Bühnengrösse mit Keyboard statt Flügel 08 x 06 m
Riser 3 x 2 x 0,20/0,40 m für 4 Posaunisten sitzend und
4 Trompeter stehend
9 Sessel ohne Lehne für 5 Saxophonisten und 4 Posaunisten
16 Notenständer

Licht: gleichmässige Ausleuchtung der Bühne weiss,
ausreichende Notenpultbeleuchtung

Jazzorchester Tirol

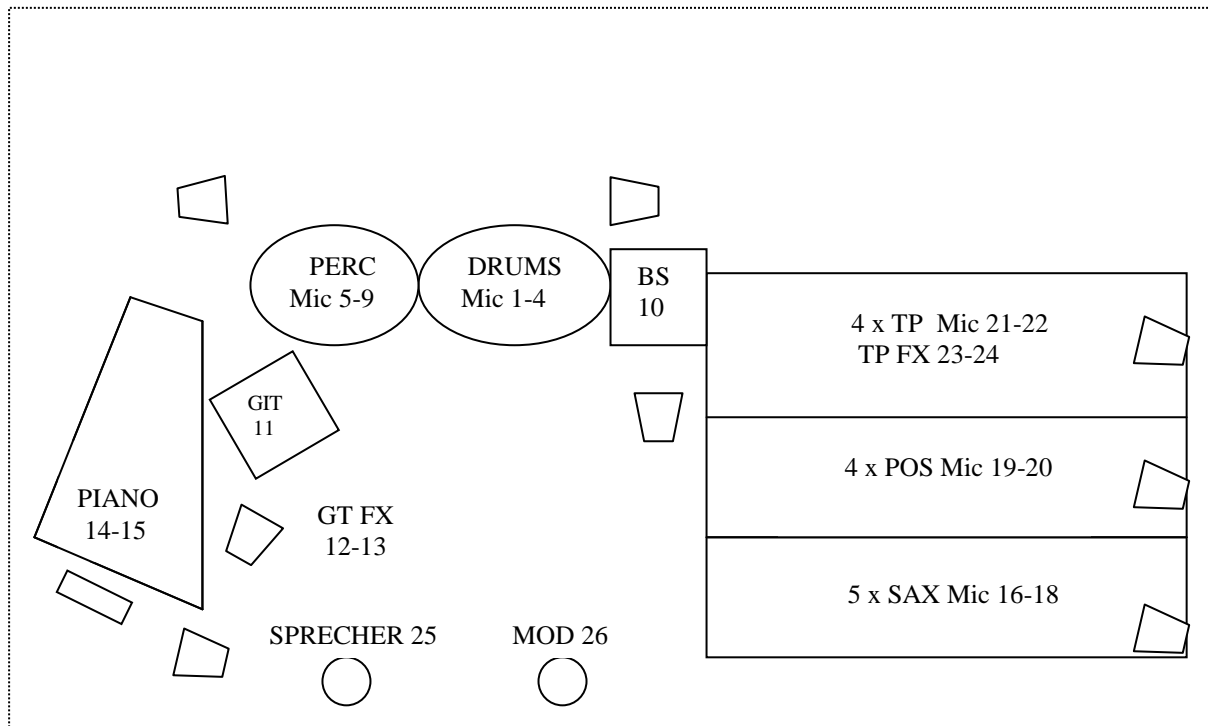

artist: jazzorchester tirol			venue:		
ch	instrument	mic	ch	instrument	mic
1	bassdrum	beta 52	14	piano diskant	414, 184
2	snare	beta 57	15	piano bass	414, 184
3	oh	414, 184	16	sax	pl 20, 421
4	oh	414, 184	17	sax	pl 20, 421
5	conga	sm 57	18	sax	pl 20, 421
6	conga	sm 57	19	pos	pl 20, 421
7	perc oh	414, 184	20	pos	pl 20, 421
8	perc oh	414, 184	21	tp	pl 20, 421
9	toys	414, 184	22	tp	pl 20, 421
10	bass	bss di	23	tp fx	bss di
11	git	sm 57	24	tp fx	bss di
12	git fx	bss di	25	sprecher	headset
13	git fx	bss di	26	moderation	sm 58
	mon mix 1	piano			
	mon mix 2	git		tech-kontakt:	
	mon mix 3	perc, dr, bs		buratti@clearsound.at	
	mon mix 4	bläser		www.clearsound.at	